

ДЕРЖАТЕЛИ МАНОМЕТРА

Назначение – для установки на кабеле автономных манометров при проведении работ по интенсификации притока и гидродинамического исследования скважин, с использованием генератора давления.

Каждая модель ДМ предназначена для конкретного манометра и представляет собой комплект из двух держателей, между которыми, через резьбовые соединения, устанавливается манометр.

В зависимости от конструкции манометра комплект ДМ может включать в себя как два однотипных держателя (тип А + тип А, или тип Б + тип Б), так и разнотипные держатели (тип А + тип Б).

УСТРОЙСТВО

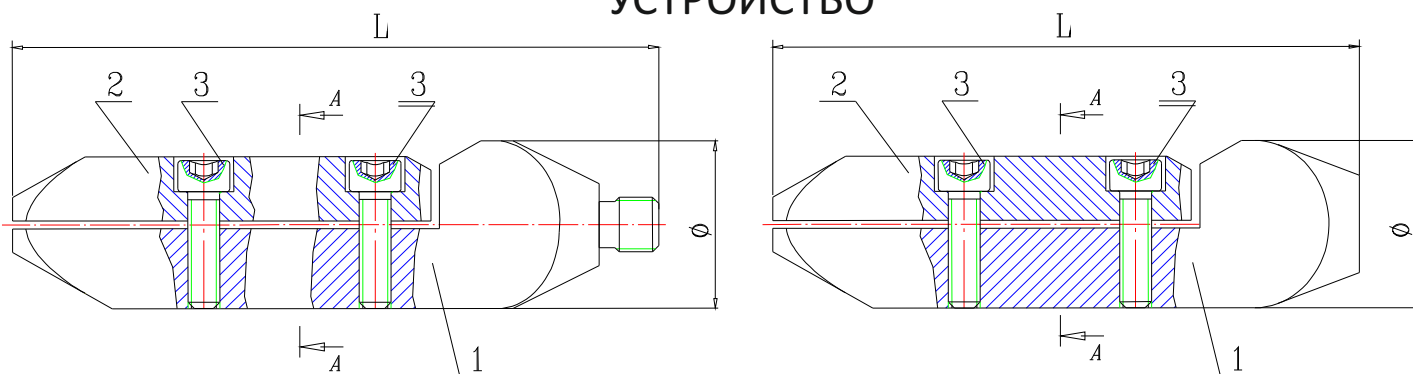

Держатель манометра типа А

Держатель манометра типа Б

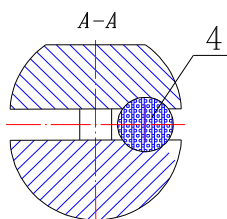

Каждый держатель манометра модели ДМ состоит из двух деталей: Основания (поз.1) и Накладки (поз.2), соединённых между собою двумя винтами (поз.3). Между основанием и накладкой размещён Кабель (поз.4).

Модельный ряд изделий «Держатель манометра ДМ»

Таблица 1

№ п/п	Обозначение модели держателя манометра	Состав комплекта (типы держателей входящих в комплект)	Габаритные и присоединительные размеры			Обозначение используемого манометра (изготовитель)
			Длина, мм	Диаметр, мм	Резьба	
1	ДМ-14Р	тип А+тип Б	162/14 7	43	М14х1,5	РАМ-МТ (г. Раменское)
2	ДМ-16У	тип Б+тип Б	147/14 7	43	М16х2	АМТ-10С (Уфа)
3	ДМ-22Н	тип А+тип Б	173/15 4	48	М22х1,5	АЦМ-6, АЦМ-8 (г. Нефтекамск)
4	ДМ-27И	тип Б+тип Б	153/15 3	50	М27х1,5	АЦМ-8 (г. Ижевск)